

# MT500P

MINI-DUMPER ELETTRICO A BATTERIE  
PER CARICHI FINO A 500 KG\*

ZERO EMISSIONI

SILENZIOSO

MANUTENZIONE LIMITATA



**Assale di trasmissione  
ad alta portata di carico**



**Facile ribaltamento  
della benna tramite  
leva "Easy"**



**Dispositivo di sgancio  
rapido della benna**



**Selettore di velocità ridotta  
per gli spazi ristretti e  
percorsi in discesa**



L' MT-500 è un mini-dumper dotato di tre ruote con una solida struttura in acciaio. È stato concepito con motore, batterie ed altri componenti elettrici protetti, per essere impiegato nell'ambito delle costruzioni e delle demolizioni edilizie, anche in versione stretta per consentirne l' uso attraverso i passaggi interni . È utile anche in agricoltura e nelle realizzazioni di parchi e giardini. Il pieno controllo con sforzo ridotto dell'operazione di scarico della benna è garantito tramite il meccanismo a leva "Easy". La versione "Performance", realizzata per lavori particolarmente gravosi è dotata di una trasmissione con assale ad alta portata di carico e di un contatore (ideale per le situazioni di noleggio). Punti di aggancio per il sollevamento sono disponibili nella versione di base.

**ALITRAK**<sup>®</sup>  
ELECTRIC MINDED

DISTRIBUTORE  
**E-MAC**  
edilizia >>>integrata

[www.gruppoemac.it](http://www.gruppoemac.it)



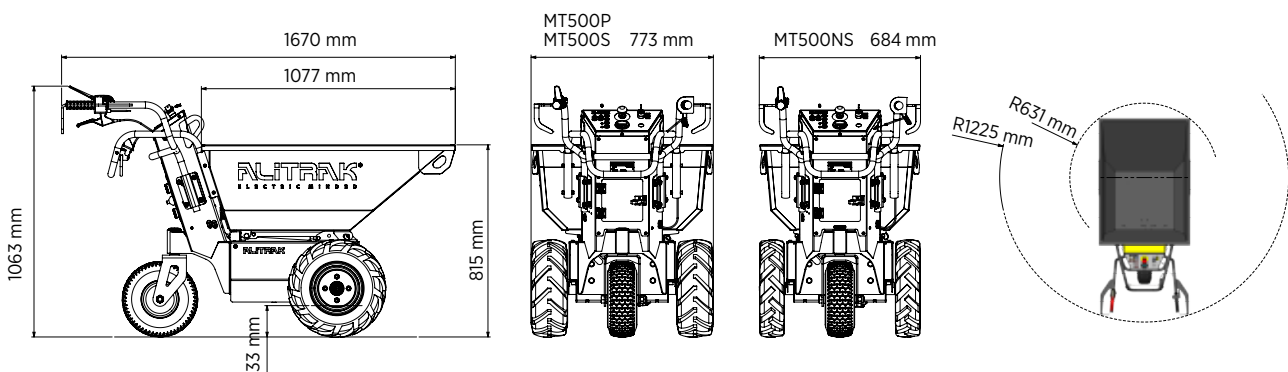

**CARATTERISTICHE**

Telaio portante	<b>su 3 ruote</b>
Ruote motrici su differenziale	
MT500P/MT500S	<b>tipo tractor</b>
MT500NS	<b>tipo tractor strette</b>
Benna	<b>180 Lt</b>
MT500P/MT500S	<b>160 Lt</b>
MT500NS	
Tipo di controllo	<b>Stegole ad altezza regolabile</b>
Acceleratore	<b>a manopola</b>
Inversione di marcia	<b>tramite leva su stegole</b>
Caricabatterie	<b>A bordo, 13A ad alta frequenza</b>
Display cruscotto	<b>MT500P</b>
	<b>Carica residua delle batterie, diagnostica veicolo, contaore</b>
	<b>MT500S/MT500NS</b>
	<b>Carica residua delle batterie, diagnostica veicolo</b>
Freno di stazionamento	<b>Elettromagnetico</b>
Batterie	<b>AGM 2 x 12V/85 Ah C20</b>
Motore elettrico	<b>MT500P</b>
	<b>24V / 1200 watt AC S2 60 min</b>
	<b>MT500S/MT500NS</b>
	<b>24V / 900 watt S1</b>
Peso netto indicative	<b>190 kg</b>

**PRESTAZIONI**

Portata massima su piano*	MT500P	<b>500 kg</b>
	MT500S/MT500NS	<b>400 kg</b>
Pendenza massima*		<b>20%</b>
Velocità Marcia avanti:		
Lepre		<b>5 Km/h circa</b>
Tartaruga		<b>2,5 Km/h circa</b>
Velocità Marcia indietro:		
Lepre		<b>3 Km/h circa</b>
Tartaruga		<b>1,5 Km/h circa</b>
Tempo di ricarica indicativo		<b>8 ore</b>

\*La portata massima è un'indicazione che può variare in base al tipo di superficie del terreno, al livello della pendenza ed al tempo di lavoro della macchina.

Le caratteristiche qui indicate possono subire delle variazioni senza preavviso

**ACCESSORI**

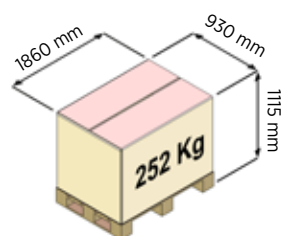

**ALITRAK**<sup>®</sup>  
ELECTRIC MINDED

DISTRIBUTORE  
**E-MAC**  
edilizia >>> integrata

[www.gruppoemac.it](http://www.gruppoemac.it)